

製品  
の  
特  
性

製品型番	MT-SR21N-375/D
従来型	40型
全光束	1930lm
入力電圧	AC90-260V
周波数	50/60Hz
消費電力	21W
電源タイプ	内蔵
色温度	昼光色
動作温度	-20~+45°C
平均演色評価数	85 (Ra)
カバー	乳白カバー
カバー材料	アルミ+PC
照射角度	150°
重量	420g
設計寿命	50,000時間
保証	2年

製品寸法図

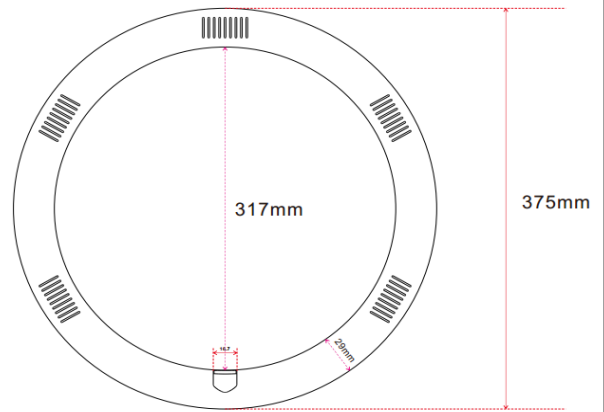

製品  
写  
真

PCカバー：クリア



PCカバー：乳白



製品  
の  
特  
性

製品型番	MT-SR21N-375/N
従来型	40型
全光束	2000lm
入力電圧	AC90-260V
周波数	50/60Hz
消費電力	21W
電源タイプ	内蔵
色温度	昼白色
動作温度	-20~+45°C
平均演色評価数	85 (Ra)
カバー	乳白カバー
カバー材料	アルミ+PC
照射角度	150°
重量	420g
設計寿命	50,000時間
保証	2年

製品寸法図

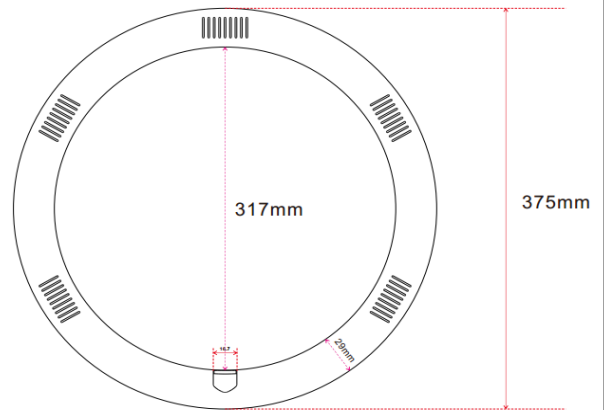

製品  
写  
真

PCカバー：クリア



PCカバー：乳白



製品  
の  
特  
性

製品型番	MT-SR21N-375/L
従来型	40型
全光束	1800lm
入力電圧	AC90-260V
周波数	50/60Hz
消費電力	21W
電源タイプ	内蔵
色温度	電球色
動作温度	-20~+45℃
平均演色評価数	85 (Ra)
カバー	乳白カバー
カバー材料	アルミ+PC
照射角度	150°
重量	420g
設計寿命	50,000時間
保証	2年

製品寸法図

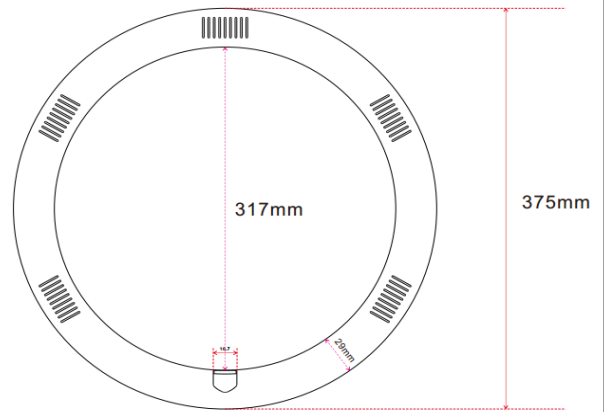

製品  
写  
真

PCカバー：クリア



PCカバー：乳白

